

標準構造図 (その2)

舗装構造図 縮尺 1:15

山留標準図 縮尺 Free

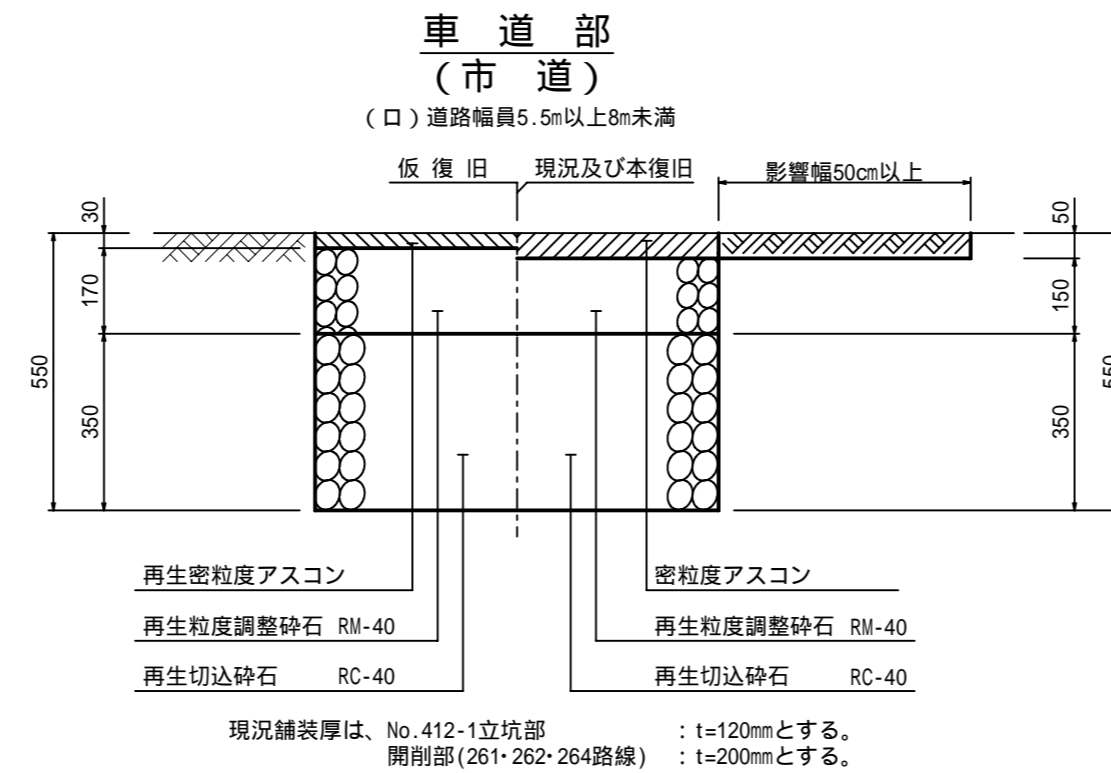
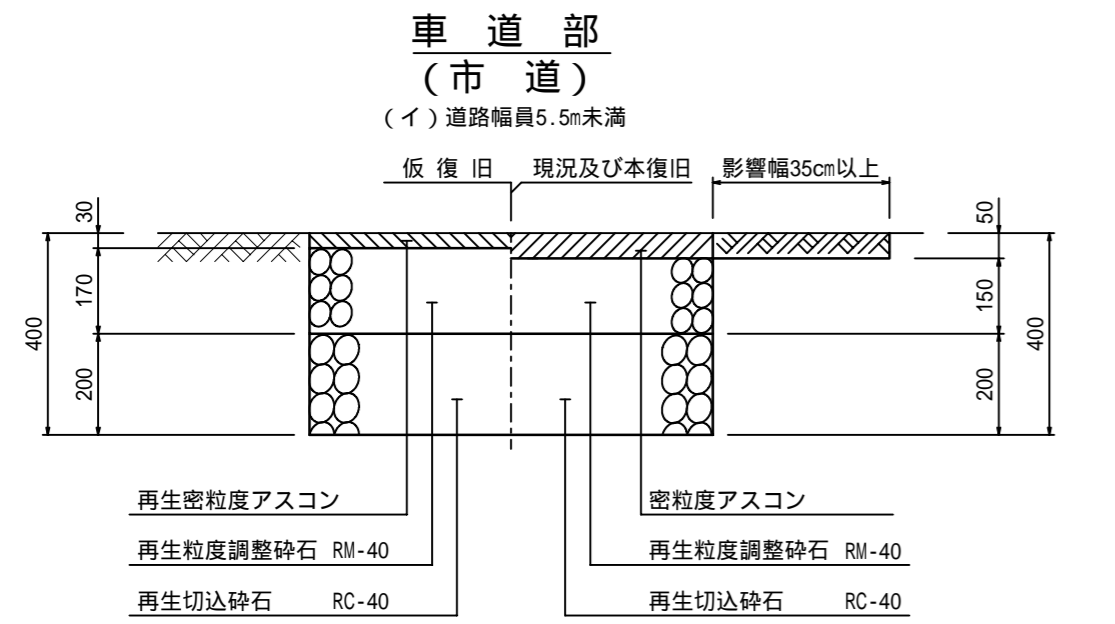

軽量鋼矢板 L=2.50m
(掘削深 1.8m以上2.3m未満)

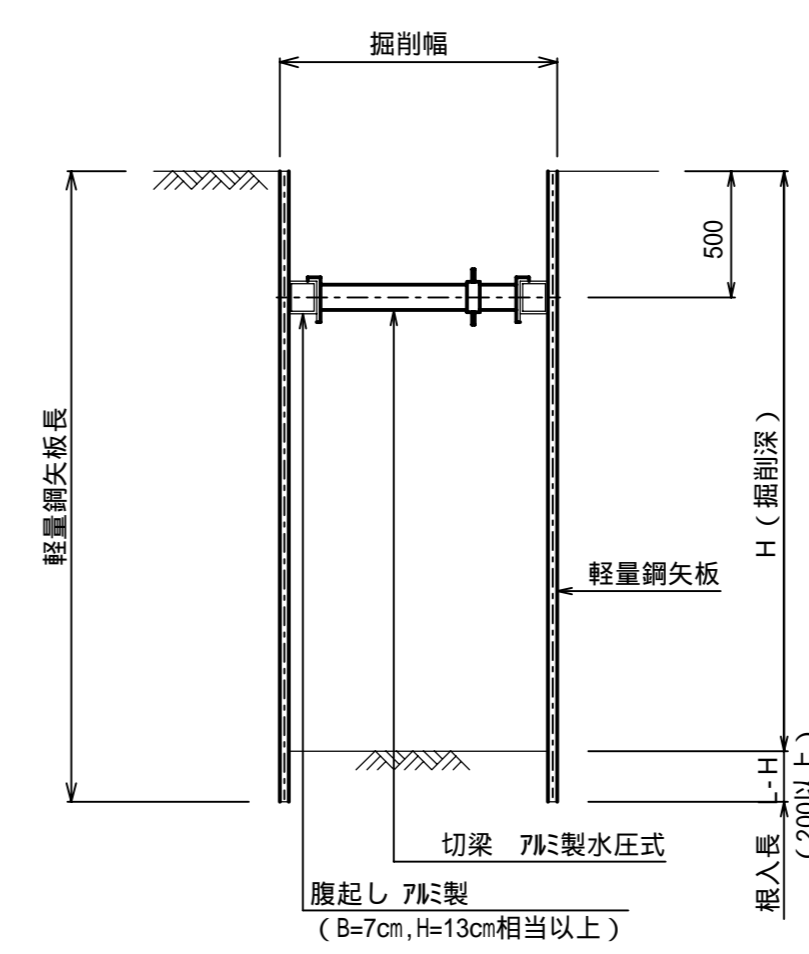

軽量鋼矢板 L=3.00m
(掘削深 2.3m以上2.8m未満)

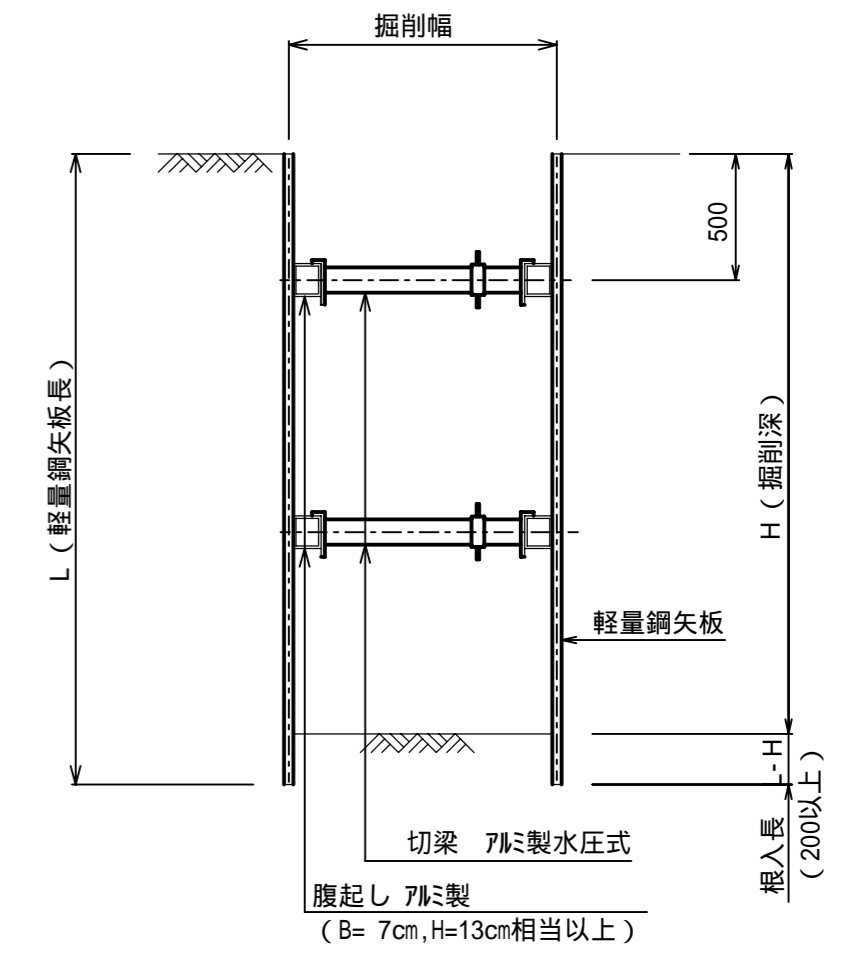

A型 (全面)

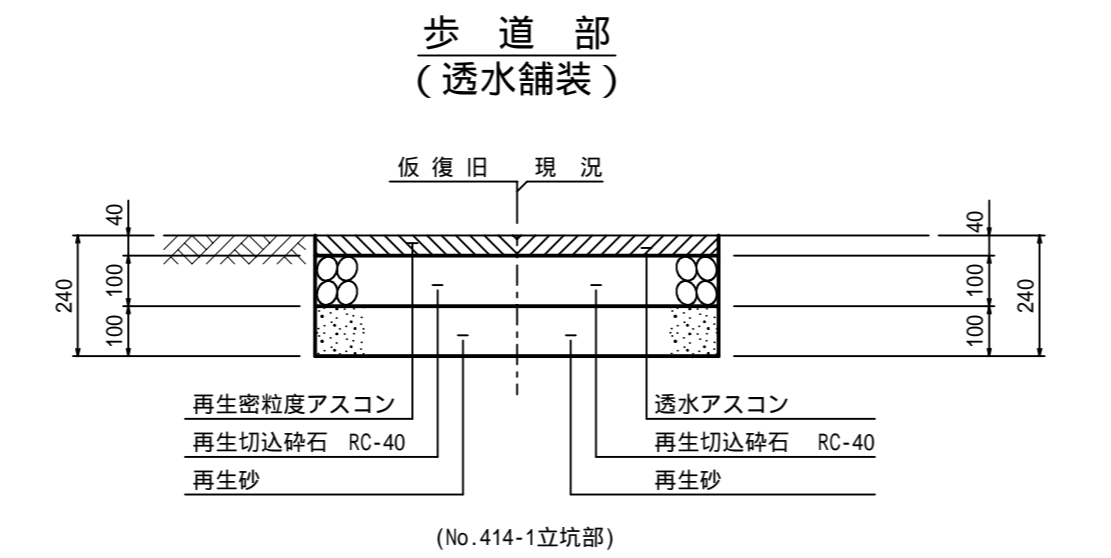
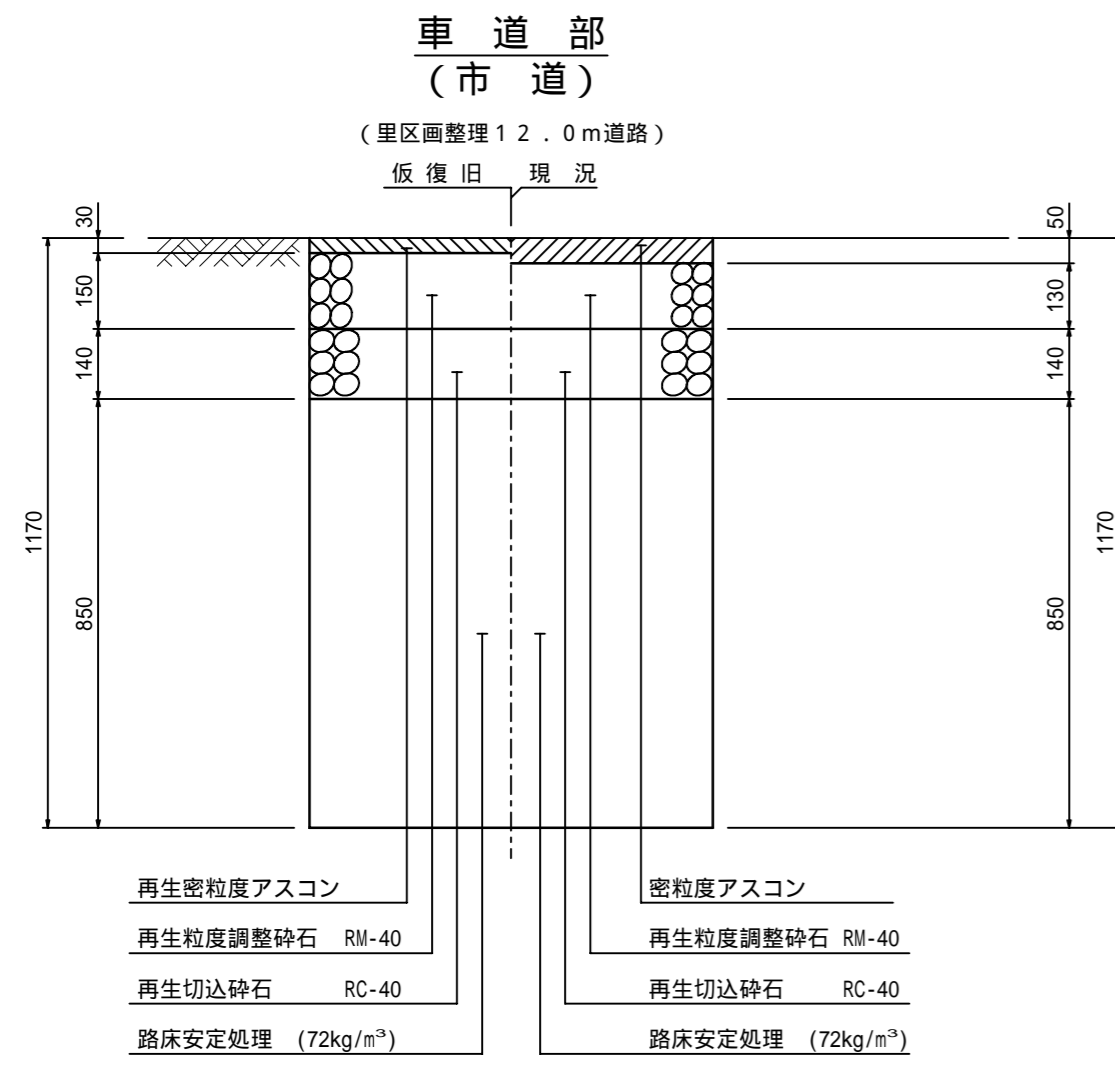
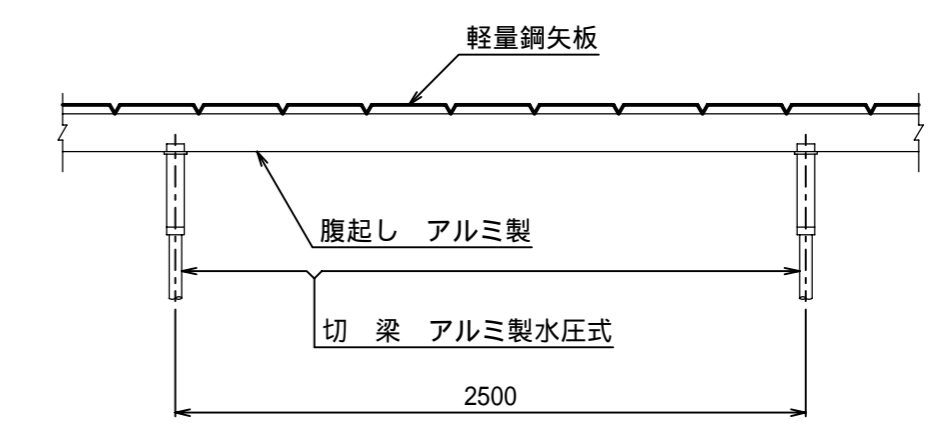

街渠構造図 縮尺 1:10

乗入部

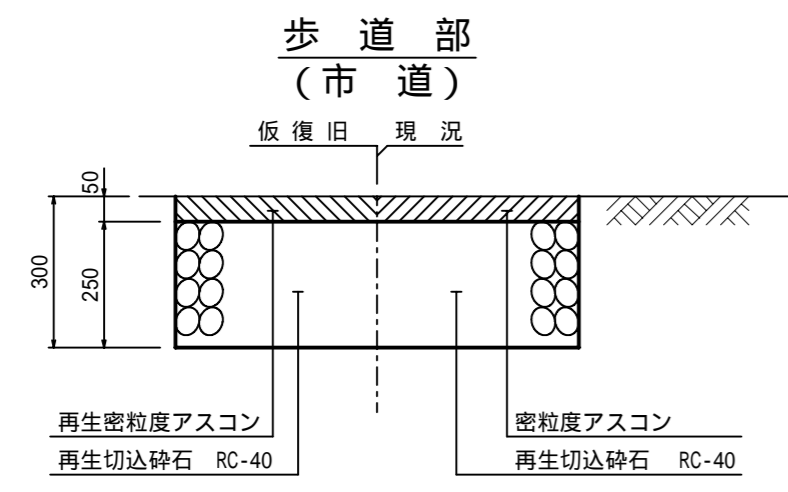
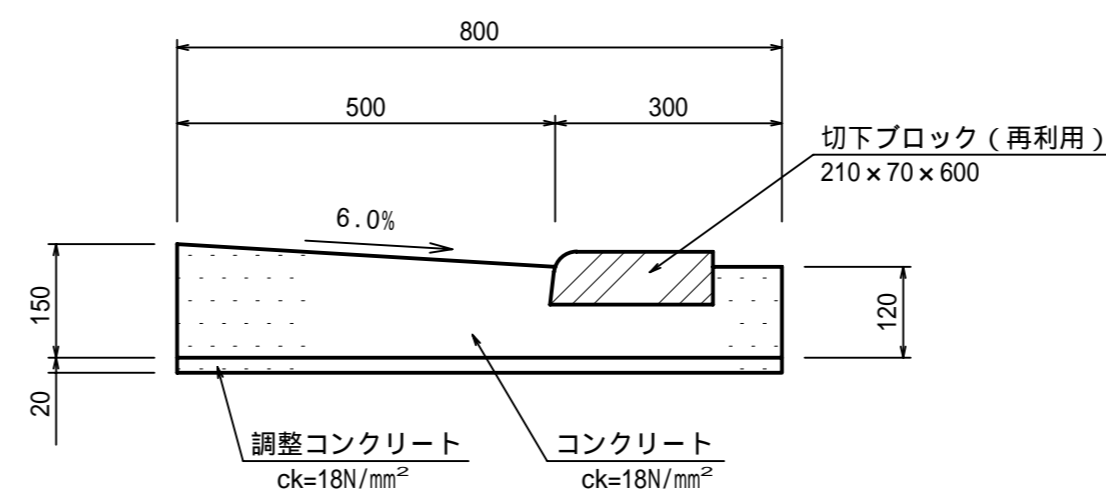

年度	平成	年度	工事箇所	
工事名	標準構造図(その2)			図示
図面名	標準構造図(その2)			図面番号